



Zentrale Merkmale

- Stehtisch für den Bistrobereich
- in unterschiedlichen Ausführungen erhältlich
- Möbelstück vielseitig einsetzbar

Technische Details

- Stehtisch mit Rundsäule aus Stahl
 - mit 25mm Tischplatte, rund
 - höheneinstellbar mittels Imbusschraube oder Gasdruckfeder
- Stehtisch mit 80x80mm Quadersäule aus Aluminium, eloxiert
 - mit 25mm Tischplatte, quadratisch
 - wahlweise Fußplatte aus eloxiertem Aluminium und pulverbeschichteter Metallplatte (500x500mm) oder Fußplatte aus Stahl lackiert mit Edelstahlabdeckung (500x500mm)

Weiterführende Informationen:



Farben und
Materialien

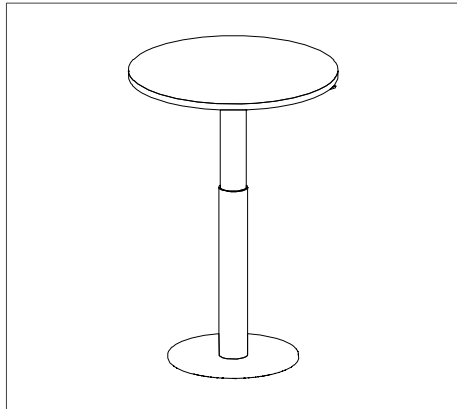

Höhenverstellbarer Stehtisch

- mit runder Tischplatte
- Gestell und Fuß aus Stahl
- höheneinstellbar mittels Imbusschraube oder Gasdruckfeder

Die Angaben und Sicherheitshinweise auf dieser Seite beziehen sich auf die Artikelnummern:
034-539, 034-535

Höheneinstellung mittels Imbusschraube
Verstellbereich 720 - 1080mm

Höheneinstellung mittels Gasdruckfeder
Verstellbereich 720 - 1160mm

Tischplatte Ø 800mm
Tellerfuß Ø 500mm

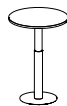

Sicherheitshinweise:

- der Stehtisch sollte auf einer stabilen, ebenen Fläche stehen, um Wackeln oder Umkippen zu vermeiden – Angaben zur maximalen Tragkraft beachten
- Tischoberfläche vor Feuchtigkeit schützen, um Materialschäden zu vermeiden
- der Tisch ist nicht zum Sitzen, Klettern oder als Ablage für schwere Lasten gedacht
- Höhe gleichmäßig verstellen, um plötzliche Bewegungen oder ein Ungleichgewicht zu vermeiden
- es ist sicherzustellen, dass sich keine Gegenstände oder Körperteile unter der Tischplatte befinden, bevor die Höhe des Tisches verändert wird
- es ist ein sicherer Abstand zu Wänden und anderen Möbeln zu wahren, um Quetsch- und Kollisionsgefahren zu vermeiden

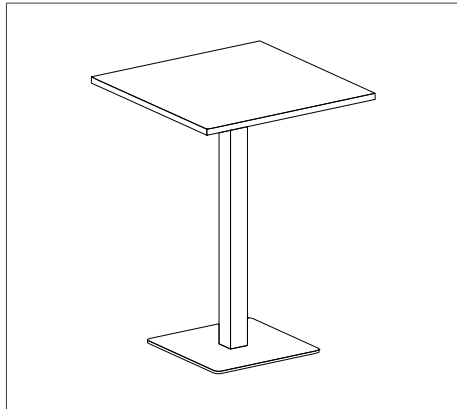

Höhenverstellbarer Stehtisch

- mit einer Quadratsäule aus Aluminium (eloxiert)
- mit quadratischer Tischplatte
- höheneinstellbar mittels Imbusschraube oder Gasdruckfeder

Die Angaben und Sicherheitshinweise auf dieser Seite beziehen sich auf die Artikelnummern:
131-311x, 131-312x, 131-313x

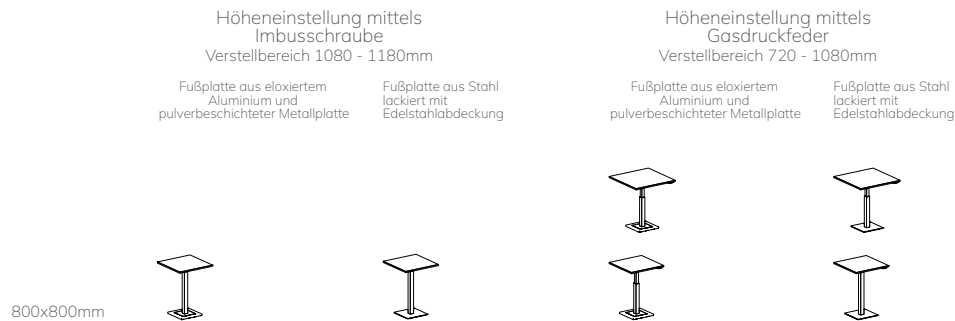

Sicherheitshinweise:

- der Stehtisch sollte auf einer stabilen, ebenen Fläche stehen, um Wackeln oder Umkippen zu vermeiden – Angaben zur maximalen Tragkraft beachten
- Tischoberfläche vor Feuchtigkeit schützen, um Materialschäden zu vermeiden
- der Tisch ist nicht zum Sitzen, Klettern oder als Ablage für schwere Lasten gedacht
- Höhe gleichmäßig verstellen, um plötzliche Bewegungen oder ein Ungleichgewicht zu vermeiden
- es ist sicherzustellen, dass sich keine Gegenstände oder Körperteile unter der Tischplatte befinden, bevor die Höhe des Tisches verändert wird
- es ist ein sicherer Abstand zu Wänden und anderen Möbeln zu wahren, um Quetsch- und Kollisionsgefahren zu vermeiden